



V-TRAILER

323 / 327



**ПОЛУПРИЦЕП БОРТОВОЙ
3-ОСНЫЙ НА ПНЕВМОПОДВЕСКЕ**

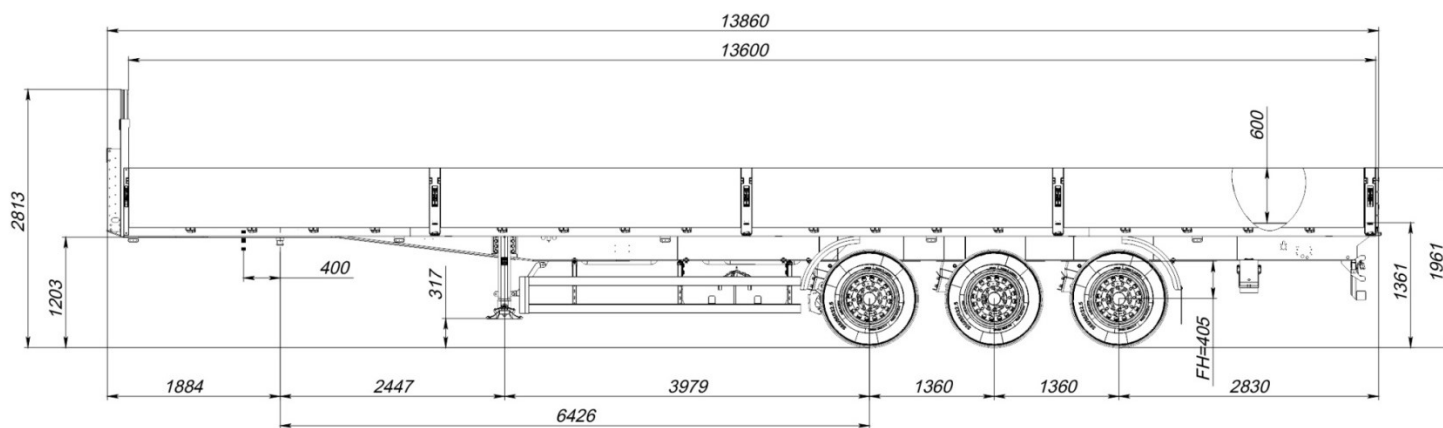

Вид сверху

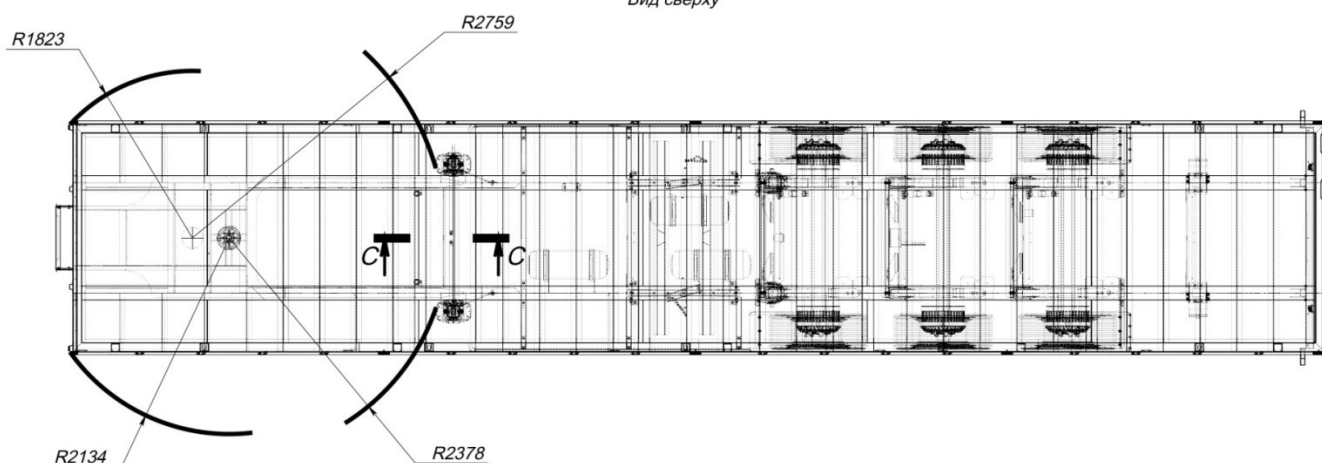

Вид спереди

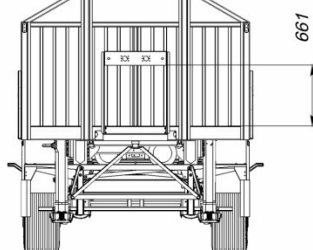

Вид сзади

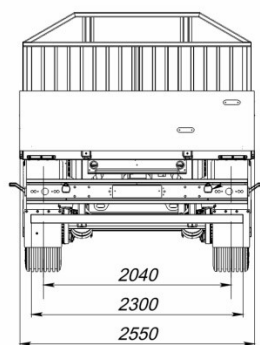

| | | | |
|--------------------------------|-----------------|--|--------------------------|
| Допустимая полная масса | 38300 кг | Ширина погрузочная | 2490 мм |
| Масса снаряженного прицепа | 6700 кг | Высота ССУ | 1200 мм / 1350 мм |
| Разрешенная грузоподъемность | 31600 кг | Колесная колея | 2040 мм |
| Допустимая нагрузка на тележку | 27000 кг | Высота габаритная (по переднюю стенку) | 2850 мм |
| Длина платформы | 13600 мм | Высота погрузочная (платформа) | 1360 мм |
| Ширина габаритная | 2550 мм | Высота борта (от платформы) | 600 мм |



Конструкция шасси:

Лонжероны из высокопрочной конструкционной стали, температурный диапазон -70 + 40°C.

Опорная плита усиленного исполнения. Шкворень ССУ 2" (3,5" опция). **Два положения.** Усиленная конструкция области над шкворнем.

Опорное устройство европейского производства: BPW / SAF / или на выбор: ООО «В-Трейлер» грузоподъемностью 24000 кг. (2x12000 кг). Одностороннее управление подъемом/опусканием справа по ходу движения.

Рама полуприцепа облегченного типа для езды по магистральным дорогам.

Осевой агрегат CEYLAN (Турция) в усиленном исполнении. Грузоподъемность – 12 тонн.

Установка двухстороннего механизма подъема оси возможна в нескольких вариантах: 1 ось / 1 и 3 ось.

Электронная пневматическая система европейского производства обеспечивает высокую эффективность торможения. Возможна установка следующих типов систем на выбор: SORL / Knorr-Bremse / Wabco.

ОПЦИЯ: Электронная пневматическая система TEBS-E - высокая эффективность торможения.

Электрооборудование во взрывобезопасном исполнении.

Осевой агрегат:

Производитель: CEYLAN (Турция)

Тормозной механизм барабанного типа

Колесная колея 2040 мм, рессорная колея 1200 мм

Вторая ось с АБС

Тормозные камеры 24"

Энергоаккумуляторы 24/30"

Пневморессоры со стальным стаканом

Колеса и шины:

Односкатная ошиновка.

Колеса в сборе, 6 штук + 1 или 2 запасных.

Шины 385/65 R22,5, диски стальные.

Тормозная система:

Двухконтурная пневматическая тормозная система.

Тормозные камеры мембранного типа на 1-й оси.

Пружинные энергоаккумуляторы на 2-й и 3-й оси.

Система ABS - защита от блокировки колес. Датчики скорости на 2-й оси.

ОПЦИЯ: Система RSS - защита от опрокидывания, складывания и заноса.

ОПЦИЯ: Электронная пневматическая система TEBS-E - высокая эффективность торможения.

ОПЦИЯ: Информация о нагрузке выводится на дисплей грузового автомобиля или бортовой компьютер прицепа.

ОПЦИЯ: Система экстренного торможения - максимальная эффективность торможения в экстремальной ситуации с включением мигающих фонарей красного цвета.

ОПЦИЯ: Системы телематики, измерения давления в шинах, системы предотвращения столкновения.

При монтаже пневматической проводки используются высокопрочные ПВХ трубки и штуцера Wabco.

Электрооборудование:

Электрооборудование во взрывобезопасном исполнении. Напряжение 24 В. Кабель и разъемы надежно защищены от химического и теплового воздействия.

Боковые габаритные огни диодные, 12 шт.

Боковые задние маркерные огни в резиновом кожухе.

Основные задние фонари гибридные (габаритные огни – диодные, остальные – лампы накаливания). Изготовлены в противоударном влагозащищенном корпусе. Возможен вариант исполнения с круглыми фонарями.

Диодная подсветка номера, 2 шт.

ОПЦИЯ: Фонари оповещения об экстренном торможении (в нормальном состоянии - обычные дополнительные фонари стоп сигнала).

ОПЦИЯ: Полностью диодные задние фонари.

Все фонари на разъемах, что облегчает замену.

Соответствует правилам ЕЭК ООН №48.

Настил:

Листы пола из влагостойкой фанеры толщиной 24 мм. Стыки обработаны герметиком.

Дополнительно:

Пластиковые крылья Parlock над всеми колесами или полукрышки перед 1-й осью и за 3-й осью.

Два противоткатных башмака на собственном креплении к раме с регулируемым положением.

Крепление запасных колес:

Вариант 1: Корзина запасного колеса с собственным креплением за нижнюю полку рамы.

Вариант 2: Лебедка запасного колеса с собственным креплением за нижнюю полку рамы.

Боковое защитное устройство (БЗУ):

Изготовлено в соответствии с правилами ЕЭК ООН №73. Имеет собственное крепление к нижней полке лонжерона, устанавливается на подвесных поперечинах. Благодаря откидным кронштейнам БЗУ можно поднять на 120 градусов и зафиксировать для операций с запасным колесом.

Маркировка:

Контурная маркировка по периметру светоотражающей лентой. По бокам - желтого цвета, сзади - красного цвета. Сзади установлена светоотражающая пластина-длинномер. Изготовлена и нанесена в соответствии с правилами ЕЭК ООН №48.

Покраска:

Дробеструйная обработка перед покраской.

Обработка стыков герметиком.

Покрытие эпоксидным высококачественным грунтом производство Германия.

Покрытие в 2 слоя высококачественной полиуретановой грунт-эмалью производство Германия.

Навесные детали проходят порошковую окраску с термической обработкой в печи.